

H50※机芯手表调整方法

一、各部分的名称

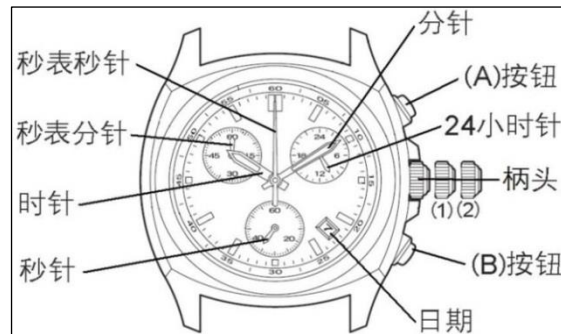

二、秒表指针的复位方法:当手表遇到意外干扰或磕碰撞击，导致秒表秒针不能回到 00 秒时，请执行下列操作：

- 1、柄头拉到(2)位置，按住 A 按钮三秒钟放开；
- 2、再按动 A 按钮，把秒表秒针调整到 00 秒；
- 3、按动 B 按钮，把秒表分针复位；
- 4、推回柄头到 (0) 位置，秒表秒针校正完毕。

三、调整时间

- 1、当秒针走到 60 秒时，拉出柄头到(2)位置；
- 2、转动柄头，把时、分针和 24 小时针调到现在时间（注意区分上/下午）；
- 3、依照手机或媒体报时将柄头推到 (0) 位置，时间调整完毕。

四、调整日期

- 1、拉出柄头到(1)位置，沿顺时针方向转动柄头，把日历调到当天日期（注意：勿在手表时间的 21:00~凌晨 1:00 之间调整日历，以免次日的日期显示错误）；
- 2、将柄头推回到 (0) 位置，日期调整完毕。

五、使用秒表的方法

- 1、按动 A 按钮启动秒表，秒表秒针开始转动(计时范围 59:59 秒，精度:1 秒)；
- 2、再次按动 A 按钮，秒表暂停，此时可读出计时秒表秒针和分针的计时时间；
- 3、在秒表暂停状态下，按动 B 按钮，秒表复位。

【完】